

PLAN-NR. 3199 - 2.1	FORMAT: 79/100
INDEX	ENTW. GEZ. KONTR. DAT.
R.B.	V.L.
15.01.2021	
AUSFERTIGUNG FÜR:	

**LEGENDE**

- Bestehende Werkleitungen**
- best. Mischabwasserkanalisation
  - best. Wasserleitung
  - best. Gasleitung
  - best. EW-Leitung
  - best. Telefonleitung

- Projektierete Werkleitungen**
- proj. Regenwasserkanalisation
  - proj. Beleuchtung
  - proj. Stehkandelaber LPH 4.5m

- Legende Bebauung**
- Neubau Tiefgaragenzufahrt, asphaltiert
  - Neubau Gemeindestrasse 2. Klasse, asphaltiert
  - Neubau Fussweg Treppenaufgang
  - Neubau Fussweg Treppenaufgang
  - Neubau Gemeindegew 2. Klasse, asphaltiert
  - Erschliessung für Feuerwehr & Ambulanz, z.B. Schotterrasen
  - Containerplatz, asphaltiert
  - Parkplätze, Sickerf. BVS
  - Sickerstreifen
  - Rabatten

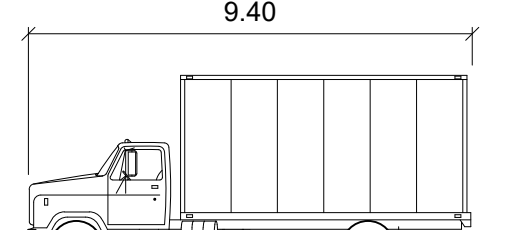
- Legende Schleppkurve**
- 
- 9.40  
1.70 5.00  
LW-A3

Angaben über bestehende Werkleitungen auf diesem Plan sind unverbindlich. Genauere Angaben und Einmassen sind den Werkleitungsplänen der entsprechenden Werke zu entnehmen.

Meter	
Breite	: 2.50
Achsenabstände	: 2.50
Zeit zw. Lenkeinschlägen	: 6.0
Lenkwinkel	: 30.0

